

Schäffer Lader

DIE DYNAMIKKLASSE

4350 | 4360

5058 | 5370 | 5390

9300 | 9330



**Konzentrierte Kraft
und überlegene Hubhöhe**

HOF-, RAD- UND TELESKOPLADER ...

von 14 kW (20 PS) bis 154 kW (210 PS). Seit über 50 Jahren entwickeln wir Lader für individuelle Bedürfnisse. Die Zufriedenheit unserer Kunden hat uns zu dem gemacht, was wir heute sind: Einer der leistungsfähigsten und erfolgreichsten Anbieter von Hof-, Rad- und Teleskopladern überhaupt. Tag für Tag schaffen unsere Mitarbeiter neue, maßgeschneiderte Lösungen. Jeder SCHÄFFER LADER ist die Synthese aus vielen Jahren Erfahrung und innovativem Entwicklergeist. Unsere Produkte setzen Maßstäbe im Bereich der größtmöglichen Zuverlässigkeit und Langlebigkeit. Mit geringeren Kosten über die gesamte Nutzungsdauer. Mit noch mehr Leistung, Sicherheit und Fahrkomfort über lange Jahre hinweg.

made by SCHÄFFER



DIE DYNAMIKKLASSE VON SCHÄFFER: KONZENTRIERTE KRAFT UND ÜBERLEGENE HUBHÖHE

Die Dynamikklasse von SCHÄFFER: Immer noch kompakte, leistungsstarke Radlader für anspruchsvolle Aufgaben. Die serienmäßige Z-Kinematik erfüllt höchste Leistungsanforderungen auf Baustellen, in der Landwirtschaft und Industrie. Typisch für SCHÄFFER: die enormen Hubhöhen. Bei den Modellen 9300 Z/9330Z beträgt diese bis zu 3,80 m. Kaum ein anderer Radlader dieser Klasse hebt höher. Immer gut an kommt auch die kraftvolle und feinfühlig zu dosierende Arbeitshydraulik. Besonders begehrt sind die absolut geländetauglichen SCHÄFFER Lader gerade auch wegen ihrer kompakten Bauweise und hervorragenden Wendigkeit. Die Maschinen erhöhen die Produktivität, sparen Zeit und Kosten. Radlader mit eingebauter Effizienz, natürlich von SCHÄFFER.

DIE DYNAMIKKLASSE

4350 Z 37 kW (50 PS)	4360 Z 44 kW (60 PS)
5058 Z 44 kW (60 PS)	5058 ZS 51 kW (70 PS)
5370 Z 51 kW (70 PS)	5390 Z 63 kW (86 PS)
9300 Z 81 kW (110 PS)	9330 Z 96 kW (130 PS)



DIE 5300ER RADLADER VON SCHÄFFER: KRAFTVOLL ARBEITEN!

Die 5300er Baureihe von SCHÄFFER setzt Maßstäbe. Kompakte Maschinenabmessungen bei größtmöglicher Kraft und Ergonomie. Die Fakten sprechen für sich: Massengüter schnell und sicher umschlagen und schwere Lasten transportieren. Die 5300er Radlader sind aufgrund ihrer kompakten Abmessungen gerade bei engen Einsatzverhältnissen kaum zu übertreffen. Die Z-Kinematik packt kraftvoll zu, Hub- und Kipplasten sind absolut überzeugend. Für das große Plus an Standfestigkeit und Stabilität sorgt die pendelnd aufgehängte Hinterachse.

Die beiden neuen Modelle 5370 Z und 5390 Z sind mit der neuen „SCV“-Kabine ausgerüstet, die hinsichtlich Platzangebot und Bedienungsfreundlichkeit kaum zu überbieten ist. Dank der perfekten Rundumsicht arbeitet der Fahrer schneller und sicherer.

Neue SCV-Kabine: ROPS und FOPS geprüft; setzt Maßstäbe hinsichtlich Raumangebot und Ergonomie; beste Rundumsicht.

Motoren von Kubota:
Weltmarktführer im Bereich
kompakter Dieselmotoren;
sauber, sparsam, kraftvoll.

Original SCHÄFFER Achsen: Serienmäßig mit Planetenendtrieb und automatischen Sperrdifferentialen. Beste Schubkraft durch optimale Abstimmung zwischen Achse, Hydrostat und Dieselmotor. Die Pendelachse hinten bringt ein Plus an Standfestigkeit von 30 %.

Extrem starkes
Knickgelenk.



COMPUTEROPTIMIERTE SCHWINGE MIT Z-KINEMATIK – EINFACH STARK

Höchste Reiß- und Hubkräfte, dafür steht der Name SCHÄFFER.
Am Computer mit dem dreidimensionalen CAD System konstruiert und
von unseren Ingenieuren und Technikern im praktischen Einsatz optimiert.
Wegen der besseren Sicht nach vorn: schmal an der Aufhängung und breiter
am Werkzeug. Mit perfekter Parallelführung. Da bleiben auch bei anspruchsvollen
Aufgaben keine Wünsche offen. 50 Jahre Erfahrung zählen sich aus.

Niedrige Schwingenanlenkung für eine
perfekte Sicht auf das Werkzeug.

Z-Kinematik
für beste Losbrechkräfte.

Sichere Vierpunkt-Werkzeugaufnahme
mit Schnellwechselmechanismus;
hydraulische Verriegelung.

Universell einsetzbar durch
ein breites Programm
an Werkzeugen und
Sonderausstattungen.

CAD optimierte Schwingengeometrie
für optimale Hubkraft und Reichweite;
perfekte Parallelführung.



SCHÄFFER 9300 Z/9330 Z: MIT BIS ZU 3,80 M HUBHÖHE AN DER SPITZE SEINER KLASSE

Hubhöhe ist oft durch nichts zu ersetzen - außer durch Hubhöhe. Die 3,80 m der SCHÄFFER 9300 Z/9330 Z sind für einen Radlader dieser Klasse absolut konkurrenzlos. Sie reichen aus, um 8 Strohpacken übereinander zu stapeln. Eine andere Spezialität der 9300er sind hohe Futtermischwagen oder Biogasanlagen. Tonne auf Tonne problemlose Ladearbeiten, zuverlässiges Arbeiten über Jahre. Das schaffen nur Radlader wie die SCHÄFFER 9300 Z/9330 Z. Und mit der neuen SCV-Kabine werden sie noch wertvoller.

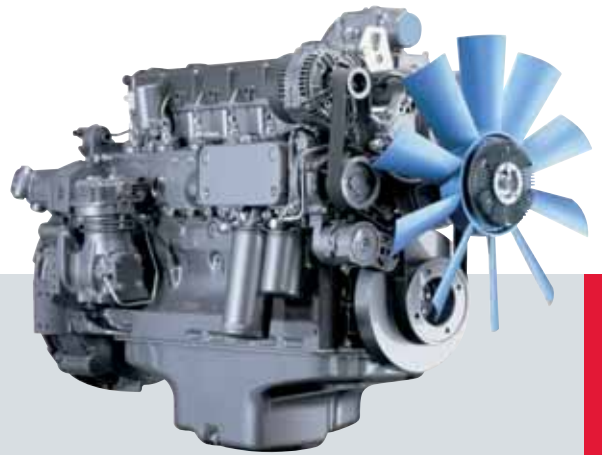

Wassergekühlte Motoren von Deutz. Unverwüstlich, sparsam, leise und bärenstark. Zusammen mit der 9300er Serie von SCHÄFFER ein unschlagbares Team.



Die hintere Achse ist pendelnd aufgehängt für mehr Stabilität und höhere Schürfkraft.



ERGONOMIE PUR: DIE NEUE SCV-KABINE

Mehr Komfort für lange Arbeitstage bietet die neue SCHÄFFER SCV-Kabine (**S**ilence/**C**omfort/**V**iew), mit der die Schäffer Radlader der 5300er und 9300er Baureihe ausgerüstet werden. Schon von außen vermittelt die neue Kabine Dynamik und Kraft. Der Einstieg ist durch die trittsicheren Stufen und die groß dimensionierten Türen ein echtes Vergnügen. Die in freundlichen Farben ausgeführte Innenausstattung entspricht dem für SCHÄFFER typischen hohen Qualitätsanspruch. Der Fahrersitz bietet schon in der Standardausstattung echten Komfort. Auf Wunsch ist auch ein Luftfedersitz lieferbar. Das Lenkrad ist sowohl in der Höhe als auch Neigung einstellbar. Alle Bedienelemente und Anzeigen sind übersichtlich und logisch angeordnet. Der Joystick zur Bedienung aller hydraulischen Funktionen ist sehr feinfühlig zu dosieren. Unterstützt wird dies durch die Verwendung von vorgesteuerten Ventilen. Die komplette Kapselung sorgt für niedriges Geräuschniveau (nur 74 dB). Dank der großzügigen Verglasung nach allen Richtungen übersieht der Fahrer nichts. Er arbeitet produktiv und sicher. Die neuen Kabinen sind gemäß den Sicherheitsnormen ROPS/FOPS geprüft.



SERIENMÄSSIGE AUSSTATTUNG SCV-KABINE



Perfekte Sicht nach oben,
mit Sonnenrollo



Ablage mit Deckel
(nur bei 9300er Serie)



Batterie Hauptschalter



Steckdose mit Dauerstrom



Flaschenhalter



2 x Dual Power
Arbeitscheinwerfer vorne,
1 x Single Power hinten



Armlehne und Joystick bilden mit dem Sitz eine Einheit, und machen alle Bewegungen des Sitzes mit. So bleibt der Fahrer auch an langen Arbeitstagen fit.

TECHNISCHE DATEN

	4350 Z/4360 Z	5058 Z/ZS	5370 Z/5390 Z	9300 Z	9330 Z
Motor	4 Zyl. Kubota 37 kW (50 PS) 4 Zyl. Kubota Turbo 44 kW (60 PS)	4 Zyl. Kubota Turbo 44 kW (60 PS) 4 Zyl. Kubota 51 kW (70 PS)	4 Zyl. Kubota 51 kW (70 PS) 4 Zyl. Kubota Turbo 63 kW (86 PS)	4 Zyl. Deutz Turbo mit Ladeluftkühlung 81 kW (110 PS)	4 Zyl. Deutz Turbo mit Ladeluftkühlung 96 kW (130 PS)
Fahrhydraulik	hydrostatisch, automotiv	hydrostatisch, automotiv	hydrostatisch, automotiv	hydrostatisch, automotiv	hydrostatisch, automotiv
Bereifung	11,5/80 - 15,3 AS Option I 15,0/55 - 17 AS Option II 425/55 R17	15,0/55 - 17 AS Option I 425/55 R17 Option II 500/45-20 AS	15,0/55-17 AS Option I 500/45-20 AS Option II 425/55 R17	405/70-20 Option I 365/70-R18 MPT Option II 550/45-22,5	600/40-22,5
Betriebsbremse	Kombi-Bremse hydrostatisch und über Lamellenbremse	Kombi-Bremse hydrostatisch und über Lamellenbremse	Kombi-Bremse hydrostatisch und über Lamellenbremse	Kombi-Bremse hydrostatisch und über Lamellenbremse	Kombi-Bremse hydrostatisch und über Lamellenbremse
Feststellbremse	im Ölbad laufende Lamellenbremse	im Ölbad laufende Lamellenbremse	im Ölbad laufende Lamellenbremse	im Ölbad laufende Lamellenbremse	im Ölbad laufende Lamellenbremse
Arbeitshydraulik	Förderleistg.: 70 l/min Arbeitsdruck: 200 bar	Förderleistg.: 70 l/min Arbeitsdruck: 200 bar	Förderleistg.: 70 l/min Arbeitsdruck: 200 bar	Förderleistg.: 80 l/min Arbeitsdruck: 200 bar	Förderleistg.: 80 l/min Arbeitsdruck: 200 bar
Lenkung	vollhydraulische Knick-Pendel-Lenkung	vollhydraulische Knick-Lenkung	vollhydraulische Knick-Lenkung	vollhydraulische Knick-Lenkung	vollhydraulische Knick-Lenkung
Hubkraft	2.400 kg	2.800 kg	2.800 kg/2.800 kg	4.200 kg	4.200 kg
Kipplast, gerade	2.200 kg	2.400 kg	2.600 kg/2.750 kg	3.800 kg	4.000 kg
Kipplast, geknickt	1.700 kg	2.100 kg	2.250 kg/2.400 kg	3.200 kg	3.400 kg
Achsen	Original SCHÄFFER-Achsen, 6 Lochfelge; Planetenendtrieb und autom. Sperrdifferential	Original SCHÄFFER-Achsen, 6 Lochfelge; Planetenendtrieb und autom. Sperrdifferential, Pendelachse hinten	Original SCHÄFFER-Achsen, 6 Lochfelge; Planetenendtrieb und autom. Sperrdifferential, Pendelachse hinten	ZF-Achsen, 8 Lochfelge; Planetenendtrieb und autom. Sperrdifferential, Pendelachse hinten	ZF-Achsen, 8 Lochfelge; Planetenendtrieb und autom. Sperrdifferential, Pendelachse hinten
Betriebsgewicht	Fahrerschutzdach: 3.400 kg Kabine: 3.520 kg	Verdeck: 3.920 kg Kabine: 4.070 kg	Verdeck: 4.150/4.520 kg Kabine: 4.300/4.670 kg	Kabine: 5.550 kg/5.950 kg*	Kabine: 6.300 kg
Geschwindigkeit	0 – 20 km/h in 2 Fahrstufen unter Last schaltbar, Option: 0 – 30 km/h	0 – 20 km/h in 2 Fahrstufen unter Last schaltbar	0 – 20 km/h in 2 Fahrstufen unter Last schaltbar, Option: 0 – 30 km/h	0 – 20 km/h in 2 Fahrstufen unter Last schaltbar, Option: 0 – 35 km/h	0 – 20 km/h in 2 Fahrstufen unter Last schaltbar, Option: 0 – 35 km/h
elektr. Anlage	Betriebsspanng. 12 V	Betriebsspanng. 12 V	Betriebsspanng. 12 V	Betriebsspanng. 12 V	Betriebsspanng. 12 V
Füllmengen	Kraftstoff: 90 l Hydrauliköl: 60 l	Kraftstoff: 65 l Hydrauliköl: 60 l	Kraftstoff: 65 l Hydrauliköl: 60 l	Kraftstoff: 95 l Hydrauliköl: 105 l	Kraftstoff: 95 l Hydrauliköl: 105 l

* Hohe Hubhöhe



ABMESSUNGEN

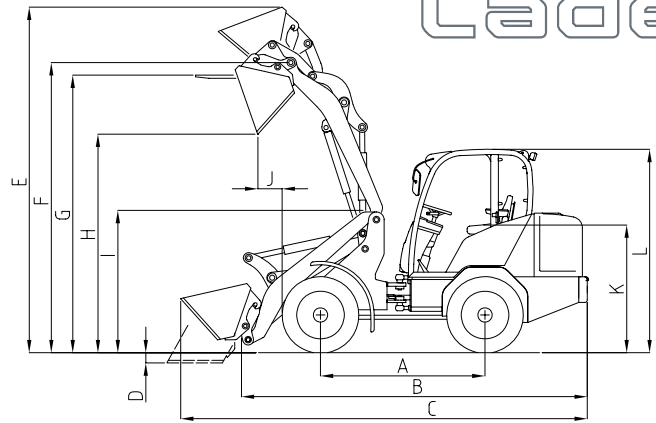
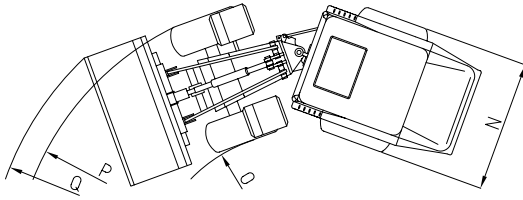

		4350 Z/4360 Z	5058 Z/ZS	5370 Z/5390 Z	9300 Z	9330 Z
A	Achsabstand [mm]	2.000	1.930	1.930	2.300	2.300
B	Fahrgestelllänge [mm]	4.050	4.240	4.480	4.850	4.850
C	Gesamtlänge mit Standardschaufel [mm]	4.730	4.870	5.250	5.560	5.560
D	Schürftiefe [mm]	120	180	180	160	160
E	Arbeitshöhe [mm]	4.060	4.070	4.070	4.035/4.435*	4.035/4.435*
F	Schaufeldrehpunkt max. [mm]	3.260	3.400	3.400	3.400/3.800*	3.400/3.800*
G	Ladehöhe mit Palettengabel [mm]	3.050	3.175	3.175	3.175/3.575*	3.175/3.575*
H	Ausschütthöhe max. [mm]	2.500	2.700	2.700	2.700/3.100*	2.700/3.100*
I	Höhe Vorderwagen [mm]	1.570	1.640	1.640	1.625/1.825*	1.625/1.825*
J	Ausschüttweite [mm]	640	600	600	465	465
K	Sitzhöhe [mm]	1.270	1.340	1.340	1.510	1.510
L	Höhe Fahrerschutzdach [mm] Höhe Kabine/Verdeck [mm]	2.270 2.220	– 2.320	– 2.320	– 2.500	– 2.500
N	Gesamtbreite [mm]	1.230 – 1.600	1.420 – 1.800	1.420 – 1.800	1.800 – 2.080	2.110
O	Spurkreisradius innen [mm]	1.450	1.670	1.560	1.890	1.760
P	Spurkreisradius außen [mm]	2.680	3.090	3.090	3.450	3.450
Q	Außenradius mit Standardschaufel [mm]	3.010	3.750	3.750	3.900	3.900

* Hohe Hubhöhe





Die Art und Weise, wie bei SCHÄFFER Lader entwickelt, produziert und betreut werden, ist einzigartig. Der gewisse Unterschied liegt in unserer 50-jährigen Erfahrung begründet. Zuerst denken wir an den Menschen, denn wir wollen seine Arbeit sicherer, komfortabler und auch profitabler gestalten. Dazu setzen wir am Standort Erwitte in Deutschland auf modernste Entwicklungs- und Fertigungstechnologien. Letztendlich sind es aber unsere Mitarbeiter, die im engen Kontakt mit dem Anwender immer wieder neue Lösungen schaffen. Langjährige Betriebszugehörigkeiten bilden zusammen mit einem unersättlichen Forschergeist die Grundlage für die besondere Kompetenz und unseren weltweiten Erfolg.

Der Name SCHÄFFER bedeutet nicht nur einzigartige Produktqualität. Er steht auch für Sicherheit und optimalen Service, den wir sowohl in Deutschland, als auch in Europa und rund um den Globus garantieren.

Der Kauf eines SCHÄFFER Laders ist der Beginn einer langfristigen Beziehung. Nur mit Original Ersatzteilen bleibt Ihre Maschine über Jahre zu 100 % ein echter SCHÄFFER. Nur dann garantiert er Ihnen die Betriebssicherheit, die Sie brauchen und zu Recht erwarten. Wir bieten Ihnen und unseren Service-Partnern einen 24 Stunden Lieferservice – natürlich 7 Tage die Woche, 365 Tage im Jahr. Auch das bedeutet

made by SCHÄFFER

SCHÄFFER bietet Ihnen ein Programm mit 40 unterschiedlichen Modellen, jedes optimal anpassbar an Ihre Bedürfnisse. Die Einsatzmöglichkeiten unserer Lader sind vielfältig: ob in Land- oder Bauwirtschaft, im Garten- und Landschaftsbau, in Industrie und Gewerbe, in der Pferdehaltung oder in der Lagerwirtschaft – SCHÄFFER ist immer die beste Wahl.



Ihr Händler:

Schaeffer Lader

SCHÄFFER MASCHINENFABRIK GMBH
Postfach 10 67 | D-59591 Erwitte
fon +49 02943 9709-0
fax +49 02943 9709-50
info@schaeffler-lader.de
www.schaeffler-lader.de